

Instalații de filtrare cu cartușe tip APSZ-01



Caracteristici:

Instalația de filtrare cu cartușe tip APSZ se utilizează pentru filtrarea aerului prăfos.

În cazul problemelor de poluare ale aerului, cât și pe parcursul diferitelor procese tehnologice, instalația de filtrare APSZ-01 asigură un randament ridicat de filtrare în mod continuu și rapid.

Dimensiunile cartușelor filtrante: diam 324 x 660 mm.

APSZ-01

Funcționare:

Aerul supus filtrării pătrunde în instalație prin orificiul de aer poluat. Trece prin filtre tip cartuș din exterior spre interior, în timp ce praful se depune pe pereții exteriori ai cartușelor.

Aerul curat părăsește instalația prin tubulatură iar praful ajunge în partea inferioară a instalației de unde este îndepărtat.

Curățirea cartușelor se efectuează cu aer comprimat.

Regimul de curățire este reglabil pe cale electronică.



Instalații de filtrare cu cartușe tip APSZ-01

Date tehnice:

Numărul cartușelor:	buc 1	diam 324 x 660 mm
Debit de filtrare:	500-700	m ³ /h
Rotor:	buc 1	
Puterea motorului:	0,75 / 1,1	kW
Necesar de aer comprimat:	5-6 bar	1-2 m ³ /h
Înălțime:	1500	mm
Lățime:	650	mm
Lungime:	650	mm

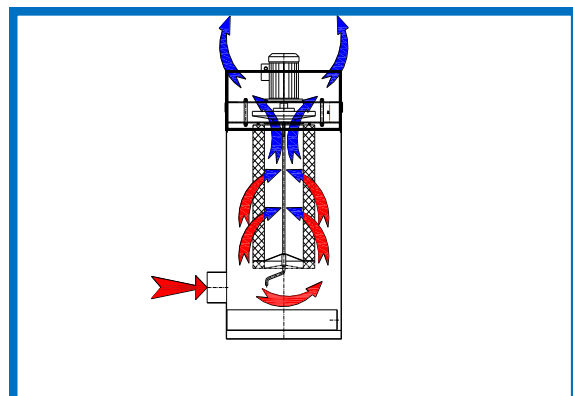

Domenii de utilizare:

- -Cabine de sablare;
- -La aspirația de la mașini și utilaje cu productivitate mai mică, ex.: polizoare-, mașini de șlefuit-, utilaje de sudură, mașini de tăiat cu flacără, mașini de tăiat cu plasma;
- Absorbția fumului.



APSZ: realizare optimă pentru orice aplicați

